

Analisis Kemampuan Teknik Dasar *Passing* Bawah Bola Voli Peserta Ekstrakurikuler di SMPI Amanatul Ummah

Ahmad Fauzen^{1✉}, Taufik Rahman¹, Winda Nuraisyah¹

¹Pendidikan Jasmani Kesehatan dan Rekreasi, Fakultas Keguruan dan Ilmu Pendidikan, Universitas PGRI Sumenep, Jawa Timur, Indonesia

Corresponding author*

Email: 22852011a002692.student@stkipgrisumenep.ac.id

Info Artikel

Abstract

Diajukan: 2025-12-12
Direvisi: 2026-05-17
Diterima: 2026-05-30
Diterbitkan: 2026-05-31

Keywords:

Volleyball; basic skills; underhand *passing*; extracurricular

This study aims to identify the level of mastery of basic underhand passing techniques in volleyball among extracurricular participants at SMPI Amanatul Ummah. The method used is a quantitative descriptive approach with a total of 20 students, consisting of 10 male students and 10 female students. The research instrument was an underhand passing skills test that has been modified from the Braddy Volleyball Test. Data collection techniques were carried out through observation and documentation, while data analysis used descriptive percentages to group skill levels. The results showed that of the 10 male students, 30% were in the very good category, 50% were in the good category, and 20% were in the fair category. Meanwhile, of the 10 female students, 70% were in the good category and 30% were in the fair category. In general, the level of underhand passing skills of extracurricular volleyball participants at SMPI Amanatul Ummah was in the good category. This indicates that the students have mastered basic techniques adequately and have the potential to participate in competitions at the school level.

Kata Kunci:
bola voli; keterampilan teknik dasar; *passing* bawah; ekstrakurikuler

Penelitian ini bertujuan untuk mengidentifikasi tingkat penguasaan teknik dasar *passing* bawah dalam permainan bola voli pada peserta kegiatan ekstrakurikuler di SMPI Amanatul Ummah. Metode yang digunakan adalah pendekatan deskriptif kuantitatif dengan jumlah subjek sebanyak 20 siswa, yang terdiri dari 10 siswa putra dan 10 siswa putri. Instrumen penelitian berupa tes keterampilan *passing* bawah yang telah dimodifikasi dari Braddy Volleyball Test. Teknik pengumpulan data dilakukan melalui observasi dan dokumentasi, sedangkan analisis data menggunakan persentase deskriptif untuk mengelompokkan tingkat keterampilan. Hasil penelitian menunjukkan bahwa dari 10 siswa putra, sebanyak 30% berada pada kategori sangat baik, 50% kategori baik, dan 20% kategori cukup. Sementara itu, dari 10 siswa putri, 70% termasuk kategori baik dan 30% kategori cukup. Secara umum, tingkat keterampilan *passing* bawah peserta ekstrakurikuler bola voli di SMPI Amanatul Ummah berada dalam kategori baik. Hal ini menunjukkan bahwa para siswa telah memiliki penguasaan teknik dasar yang cukup memadai dan berpotensi untuk mengikuti kegiatan pertandingan di tingkat sekolah.

Copyright (c) 2026 Ahmad Fauzen, Taufik Rahman, Winda Nuraisyah
This work is licensed under a [Creative Commons Attribution-ShareAlike 4.0 International License](https://creativecommons.org/licenses/by-sa/4.0/).



✉ **Alamat korespondensi:**

Pendidikan Jasmani Kesehatan dan Rekreasi, Fakultas Keguruan dan Ilmu Pendidikan, Universitas PGRI Sumenep, Jawa Timur, Indonesia

How to cite:

Fauzen, A., Rahman, T., & Nuraisyah, W. (2026). Pengaruh Latihan Target dan Analisis Kemampuan Teknik Dasar Passing Bawah Bola Voli Peserta Ekstrakurikuler di SMPI Amanatul Ummah: *Jurnal Ilmu Olahraga*, 7(2), 586-592. <https://doi.org/10.46838/spr.v7i2.960>

PENDAHULUAN

Pendidikan jasmani merupakan bagian integral dari sistem pendidikan sekolah yang dirancang untuk membentuk perilaku positif siswa melalui keterlibatan dalam berbagai aktivitas fisik secara terencana (Nokhriyana et al., 2024). Melalui pembelajaran PJOK, siswa tidak hanya memperoleh pengembangan fisik dan mental, tetapi juga ditanamkan nilai-nilai sosial seperti kejujuran, kedisiplinan, tanggung jawab, dan kerja sama yang esensial dalam kehidupan sehari-hari (Yohanes et al., 2021). Salah satu cabang olahraga yang paling diminati siswa dalam konteks pembelajaran ini adalah bola voli, yang memiliki popularitas tinggi di jenjang sekolah menengah pertama karena sifatnya yang dinamis dan berbasis tim.

Kegiatan ekstrakurikuler menjadi sarana pengembangan potensi siswa yang melengkapi pembelajaran formal, termasuk dalam pembinaan olahraga bola voli (Kuncoro, 2021). Dalam konteks pembinaan prestasi, kualitas penguasaan teknik dasar menjadi tolok ukur utama keberhasilan program latihan, di mana atlet, pelatih, dan organisasi memiliki tanggung jawab bersama untuk membangun sistem pembinaan yang solid dan berkelanjutan (Nuraisyah et al., 2022). Capaian prestasi olahraga, baik di tingkat kabupaten maupun nasional, sangat bergantung pada kualitas pembinaan yang terprogram dengan baik sejak dini (Seftiana et al., 2025).

Dalam permainan bola voli, passing bawah merupakan teknik fundamental yang menjadi kunci keberhasilan tim dalam bertahan dan membangun serangan. Teknik ini berfungsi sebagai respons pertama terhadap servis lawan dan penentu kualitas distribusi bola kepada pengumpan (Febrianto & Kurniawan, 2025). Berbeda dengan passing atas yang menggunakan ujung jari, passing bawah dilakukan dengan kedua lengan dirapatkan sehingga membutuhkan koordinasi gerak yang lebih kompleks dan rentan terhadap kesalahan teknis (Alhasni et al., 2024). Kompleksitas gerak inilah yang menjadikan passing bawah sebagai teknik yang perlu dilatih secara intensif dan berkesinambungan sejak usia dini di bawah bimbingan pelatih yang kompeten (Permadhi et al., 2025).

Sayangnya, berbagai kajian empiris menunjukkan bahwa penguasaan passing bawah siswa di jenjang SMP dan sederajat masih jauh dari optimal. (Permadhi et al.,

2025) menemukan kendala teknis pada aspek perkenaan bola di jenjang sekolah dasar, sementara (Rismayadi et al., 2025) mengungkapkan bahwa mayoritas siswa MTs yang belum mencapai KKM PJOK masih berkategori cukup dalam penguasaan passing bawah. Di jenjang SMP, (Kuncoro, 2021) dan Firmansyah et al., (2022) secara konsisten menemukan dominasi kategori cukup hingga kurang, yang diperparah oleh rendahnya partisipasi latihan. Kondisi yang lebih memprihatinkan ditemukan oleh Yulianti & Candra, (2025) serta Simanjuntak, (2023), yang melaporkan bahwa keterampilan teknik dasar bola voli peserta ekstrakurikuler MTs dan SMP Islam berada pada kategori kurang hingga sangat kurang. Bahkan Faozi & Bahri, (2026) mengonfirmasi bahwa kategori cukup masih mendominasi meskipun latihan telah rutin dilaksanakan. Pola ini secara kolektif menunjukkan adanya permasalahan sistemik dalam pembinaan teknik dasar bola voli di tingkat sekolah menengah pertama.

Permasalahan tersebut diduga juga terjadi di SMPI Amanatul Ummah. Meskipun sarana dan prasarana olahraga di sekolah ini tergolong memadai dengan tersedianya lapangan dan perlengkapan bola voli berstandar, observasi awal pada 10 Oktober 2025 dan konfirmasi langsung dari guru PJOK, Bapak Fajar, mengungkap fakta bahwa belum pernah ada penelitian atau evaluasi formal terhadap keterampilan passing bawah peserta ekstrakurikuler bola voli di sekolah tersebut. Absennya data baseline ini menjadi hambatan nyata bagi guru dalam merancang program latihan yang berbasis bukti dan tepat sasaran. Kondisi ini diperparah oleh rendahnya minat siswa terhadap ekstrakurikuler bola voli akibat derasnya pengaruh era digital yang mengalihkan perhatian mereka dari aktivitas fisik ke dunia virtual. Bertolak dari kesenjangan inilah, penelitian ini dilakukan untuk menganalisis secara empiris tingkat keterampilan teknik dasar passing bawah peserta ekstrakurikuler bola voli di SMPI Amanatul Ummah, guna menyediakan data yang dapat dijadikan landasan pengembangan program pembinaan yang lebih terstruktur, intensif, dan berbasis data nyata di lapangan.

METODE

Metodologi penelitian ini menjelaskan jenis metode dan desain penelitian, partisipan,

lokasi dan waktu, prosedur penelitian, instrumen, serta teknik analisis data yang digunakan.

Metode dan Desain

Penelitian ini menggunakan metode penelitian kuantitatif deskriptif dengan pendekatan survey (Rahman et al., 2025). Metode ini dipilih karena sesuai dengan tujuan penelitian, yaitu untuk mengukur dan menggambarkan tingkat keterampilan teknik dasar passing bawah bola voli siswa secara objektif berdasarkan data numerik yang diperoleh melalui tes keterampilan. Pendekatan survei digunakan karena memungkinkan pengumpulan data dari sejumlah subjek secara langsung dalam waktu yang efisien, tanpa memberikan perlakuan atau manipulasi terhadap variabel yang diteliti. Desain deskriptif dipilih karena penelitian ini tidak bertujuan untuk menguji hubungan sebab-akibat, melainkan untuk memotret kondisi nyata keterampilan siswa pada saat penelitian dilakukan.

Partisipan

Populasi dalam penelitian ini adalah seluruh siswa yang mengikuti kegiatan ekstrakurikuler bola voli di SMPI Amanatul Ummah. Sampel penelitian berjumlah 20 siswa, terdiri atas 10 siswa putra dan 10 siswa putri. Teknik pengambilan sampel yang digunakan adalah total sampling (sampel jenuh), yaitu seluruh anggota populasi dijadikan sebagai subjek penelitian. Teknik ini dipilih karena jumlah populasi yang relatif kecil sehingga seluruh anggota dapat diikutsertakan guna memperoleh data yang lebih representatif dan akurat (Sugiyono, 2019).

Instrumen

Instrumen yang digunakan dalam penelitian ini adalah tes keterampilan passing bawah bola voli menggunakan modifikasi Braddy Volley Ball Test (Suharno, dalam Zaputra, 2025). Instrumen ini merupakan instrumen baku yang telah teruji validitas dan reliabilitasnya sehingga layak digunakan sebagai alat ukur keterampilan passing bawah dalam permainan bola voli. Hasil tes kemudian dikategorikan berdasarkan norma penilaian sebagai berikut:

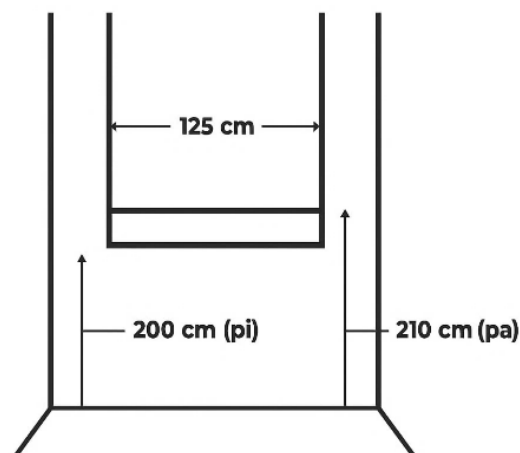

Gambar 1. Tes *Passing* Bawah Bolavoli

Tabel 1. Norma tes *passing* bawah bola voli

No	Interval	Kategori
1	>25	Sangat baik
2	19 – 24	Baik
3	13 – 18	Cukup
4	7 – 12	Kurang
5	0 – 6	Sangat Kurang

Prosedur

Prosedur penelitian dilaksanakan melalui beberapa tahapan. Pertama, peneliti melakukan koordinasi dengan pihak sekolah untuk memperoleh izin pelaksanaan penelitian serta menentukan jadwal pengambilan data.

Kedua, peneliti mempersiapkan sarana dan prasarana yang dibutuhkan, meliputi lapangan bola voli, bola, dan alat pencatatan skor. Ketiga, siswa diberikan penjelasan mengenai tata cara pelaksanaan tes passing bawah sesuai prosedur *Braddy Volley Ball Test* yang telah dimodifikasi. Keempat, setiap siswa melakukan tes secara bergantian, di mana masing-masing peserta melakukan passing bawah sebanyak yang dapat dilakukan dalam waktu yang telah ditentukan. Skor yang dicatat adalah jumlah pantulan bola yang sah sesuai ketentuan tes. Kelima, hasil tes dicatat dan dikumpulkan oleh peneliti untuk selanjutnya dianalisis.

Analisis Data

Teknik analisis data yang digunakan dalam penelitian ini adalah analisis deskriptif persentase. Teknik ini digunakan untuk menggambarkan dan mengklasifikasikan tingkat keterampilan passing bawah siswa ke dalam kategori yang telah ditetapkan. Rumus yang digunakan adalah sebagai berikut:

$$P = \frac{F}{N} \times 100$$

Keterangan:

P = Persentase, F = Frekuensi, N = Jumlah responden.

Hasil perhitungan persentase selanjutnya diinterpretasikan berdasarkan norma kategori yang telah ditetapkan untuk mendeskripsikan tingkat keterampilan passing bawah bola voli siswa secara keseluruhan maupun berdasarkan jenis kelamin.

HASIL DAN PEMBEHASAN

Berdasarkan hasil pengambilan data melalui tes keterampilan yang dilakukan dan diolah menggunakan rumus, rata-rata hasil keseluruhan dapat disajikan dalam bentuk tabel dan diagram.

Data hasil tes kemampuan *passing* bawah bola voli pada peserta ekstrakurikuler SMPI Amanatul Ummah sebanyak 10 peserta putra disajikan sebagai berikut.

Tabel 2. Hasil Tes Kemampuan *Passing* Bawah Bolavoli Putra

No	Interval	Kategori	F1	Presentase
1	>25	Sangat baik	3	30%
2	19 – 24	Baik	5	50%
3	13 – 18	Cukup	2	20%
4	7 – 12	Kurang	0	0%
5	0 – 6	Sangat Kurang	0	0%
Jumlah			10	100%

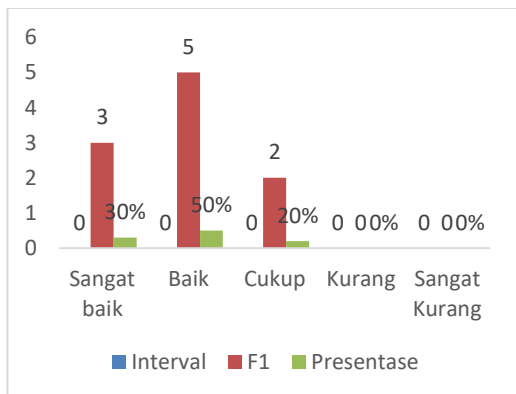

Gambar 2. Diagram Hasil Tes Kemampuan *Passing* Bawah Bolavoli Putra

Dari 10 peserta putra ekstrakurikuler hasil tes keterampilan *passing* bawah bola voli di atas menunjukkan bahwa 30% kategori sangat baik, 50% pada kategori baik, dan 20% mencapai kategori cukup, sedangkan tidak ada peserta yang termasuk dalam kategori kurang maupun sangat kurang.

Hasil penilaian kemampuan *passing* bawah bola voli pada 10 peserta putri ekstrakurikuler SMPI Amanatul Ummah disajikan sebagai berikut.

Tabel 3. Hasil Tes Kemampuan *Passing* Bawah Bolavoli Putri

No	Interval	Kategori	F1	Presentase
1	>25	Sangat baik	0	0%
2	19 – 24	Baik	7	70%
3	13 – 18	Cukup	3	30%
4	7 – 12	Kurang	0	0%
5	0 – 6	Sangat Kurang	0	0%
Jumlah			10	100%

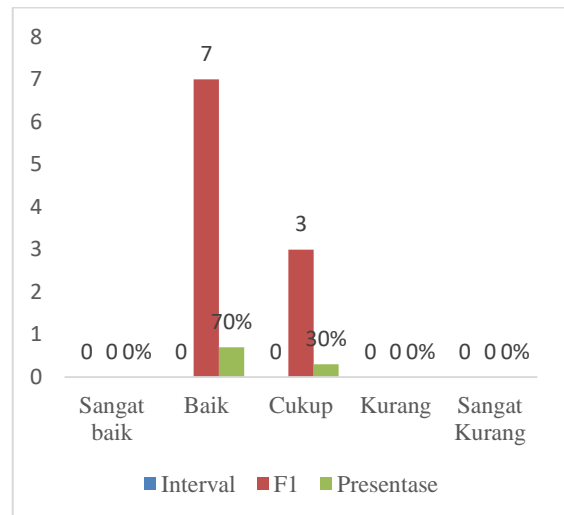

Gambar 3. Diagram Hasil Tes Kemampuan *Passing* Bawah Bolavoli Putri

Dari 10 peserta putri ekstrakurikuler SMPI Amanatul Ummah, 70% baik, dan 30% cukup, tanpa peserta pada kategori kurang maupun sangat kurang.

PEMBAHASAN

Hasil penelitian menunjukkan bahwa keterampilan *passing* bawah peserta ekstrakurikuler bola voli SMPI Amanatul Ummah secara keseluruhan berada pada level yang menggembirakan. Baik peserta putra maupun putri menunjukkan distribusi yang identik, yakni 30% berkategori sangat baik, 50% baik, dan 20% cukup, tanpa satu pun peserta yang masuk kategori kurang atau sangat kurang. Keseimbangan distribusi antara putra dan putri ini mengindikasikan bahwa program

latihan ekstrakurikuler yang diterapkan di sekolah tersebut telah mampu mengembangkan keterampilan dasar secara merata tanpa bias gender.

Temuan ini secara kritis perlu dikaitkan dengan faktor-faktor yang memengaruhi capaian tersebut. Dominasi kategori baik (50%) pada kedua kelompok menunjukkan bahwa sebagian besar peserta telah memiliki penguasaan teknik yang memadai, namun belum optimal. Hal ini mengindikasikan adanya ceiling effect dalam program latihan, di mana peserta sudah melampaui tahap pemula tetapi belum mendapatkan stimulus latihan yang cukup untuk mencapai kategori sangat baik. Oleh karena itu, diperlukan peningkatan intensitas dan variasi program latihan teknik dasar agar lebih banyak peserta dapat meningkat ke kategori sangat baik.

Jika dibandingkan dengan penelitian sejenis, hasil ini tergolong lebih baik secara signifikan. (Rizal & Siska, 2024) pada peserta ekstrakurikuler SMP menemukan bahwa keterampilan passing bawah didominasi kategori cukup, yakni 47% untuk putra dan 45% untuk putri, dengan faktor penghambat berupa keterbatasan frekuensi latihan dan minimnya sarana prasarana. Demikian pula Prayoga et al., (2022) dan Martadini & Winarno, (2024) yang menemukan dominasi kategori cukup pada jenjang SMA. Perbedaan hasil ini menunjukkan bahwa SMPI Amanatul Ummah memiliki keunggulan dalam pengelolaan program ekstrakurikuler, meskipun penelitian ini tidak secara eksplisit mengidentifikasi variabel penyebabnya. Hal ini menjadi keterbatasan yang perlu dijawab pada penelitian lanjutan.

Penguasaan passing bawah yang baik memiliki implikasi strategis dalam permainan bola voli, mengingat teknik ini merupakan fondasi dalam sistem bertahan dan transisi serangan tim (Pou et al., 2022). Peserta yang menguasai teknik ini dengan baik akan lebih siap dalam situasi pertandingan nyata, khususnya dalam menerima servis dan mengalirkan bola kepada pengumpan secara akurat. Berdasarkan temuan ini, peserta ekstrakurikuler SMPI Amanatul Ummah dinilai telah memiliki kesiapan teknis yang cukup untuk mengikuti kompetisi antarpelajar di tingkat Kabupaten Sumenep, meskipun peningkatan berkelanjutan tetap diperlukan untuk mencapai performa yang lebih kompetitif.

KESIMPULAN

Berdasarkan hasil penelitian, penguasaan teknik dasar *passing* bawah dalam permainan bola voli pada peserta ekstrakurikuler SMPI

Amanatul Ummah tergolong baik. Dari 10 peserta putra, Hasil distribusi menunjukkan 30% masuk kategori sangat baik, 50% kategori baik, dan 20% kategori cukup. Sedangkan dari 10 peserta putri, 70% berada pada kategori baik dan 30% cukup. Secara keseluruhan, peserta ekstrakurikuler telah menguasai teknik dasar dengan baik dan siap untuk berpartisipasi dalam kegiatan atau pertandingan bola voli tingkat sekolah.

UCAPAN TERIMA KASIH

Penulis mengucapkan terima kasih yang sebesar-besarnya kepada SMPI Amanatul Ummah yang telah memberikan izin dan kemudahan dalam pelaksanaan penelitian ini. Apresiasi khusus disampaikan kepada Bapak Fajar selaku guru Pendidikan Jasmani, Olahraga, dan Kesehatan (PJOK) SMPI Amanatul Ummah atas dukungan, informasi, serta kerja samanya selama proses pengambilan data berlangsung. Ucapan terima kasih juga ditujukan kepada seluruh peserta ekstrakurikuler bola voli SMPI Amanatul Ummah yang telah bersedia menjadi subjek penelitian dan berpartisipasi aktif dalam pelaksanaan tes keterampilan passing bawah bola voli. Semoga hasil penelitian ini dapat memberikan manfaat bagi pengembangan program ekstrakurikuler bola voli di SMPI Amanatul Ummah khususnya, serta bagi dunia pendidikan jasmani pada umumnya.

REFERENSI

- Alhasni, V. B., Datau, S., & Amri, M. F. L. (2024). Meningkatkan Hasil Belajar Passing Bawah Permainan Bola Voli Melalui Metode Pembelajaran Fasilitator Pada Siswa Sd Negeri 5 Telaga Biru. *Jurnal Tomini Sports: Jurnal Olahraga*, 2(1), 185–197. <https://doi.org/https://doi.org/10.37905/5/ts:jo.v2i1.33694>
- Faozi, F., & Bahri, M. S. (2026). Peningkatan Kemampuan Gerak Dasar Passing Bawah Bola Voli melalui Penggunaan Media Bola Soft pada Siswa Sekolah Dasar. *Jurnal Kesehatan Jasmani Dan Olah Raga*, 11(April), 87–92. <https://doi.org/https://doi.org/10.36526/kejaora.v11i1.7575>
- Febrianto, G., & Kurniawan, W. P. (2025). Analisis Penguasaan Keterampilan Passing Bawah Pada Peserta Ekstrakurikuler Bola Voli SMA Negeri 3 Kota Kediri. *SINKESJAR*, 5(1), 453–459. <https://doi.org/10.29407/8sn9wq10>
- Firmansyah, I. F., Fauzi, M. S., & Saiin, M. (2022). *ANALISIS TEKNIK DASAR BOLA VOLI PADA SISWA*

- EKSTRAKURIKULER SMP NEGERI 8 SAMARINDA*, 3, 52–63.
<https://doi.org/https://pdfs.semanticscholar.org/934e/d6d6eb43a36d9e699bb9569cd360ec1f11aa.pdf>
- Kuncoro, J. (2021). Analisis Kemampuan Passing Bawah Siswa Ekstrakurikuler Bola Voli Smp N 1 Koto Baru Kabupaten Dharmasraya. *Dharmas Journal of Sport*, 1(1), 24–31.
<https://doi.org/https://doi.org/10.56667/djs.v1i1.213>
- Martadini, M. H., & Winarno, M. . (2024). Survei Keterampilan Teknik Dasar Service Atas, Passing Atas, Passing Bawah Siswa Peserta Ekstrakurikuler Bola Voli di SMA Negeri 1 Paiton Kabupaten Probolinggo. *JPO: Jurnal Prestasi Olahraga*, 7(2), 37–42.
<https://doi.org/https://doi.org/10.1234/jpo.v7i2.59004>
- Nokhriyana, A. D., Zuliani, R., & Rini, C. P. (2024). Analisis kemampuan teknik dasar passing bawah siswa Peserta ekstrakurikuler bola voli di sdn karangharja ii Kabupaten tangerang. *Jurnal Ilmiah Pendidikan Dasar*, 09(September), 255–267.
<https://doi.org/https://doi.org/10.23969/jp.v9i3.17024>
- Nuraisyah, W., Hamdani, H., & Fepriyanto, A. (2022). Hubungan Keseimbangan Dan Koordinasi Mata-Tangan Terhadap Kemampuan Koordinasi Serangan Dalam Pencak Silat (Studi Pada Ekstrakurikuler Pencak Silat di MTs Negeri 1 Sumenep). *PENJAGA: Pendidikan Jasmani Dan Olahraga*, 3(1), 13–17.
<https://doi.org/10.55933/pjga.v3i1.475>
- Permadhi, Y. N., Charlie, L., & Remora, H. (2025). Analisis Kemampuan Teknik Dasar Passing Bawah Permainan Bola Voli pada Peserta Ekstrakurikuler SD Negeri 63 Lubuklinggau. *JPT: Jurnal Pendidikan Tematik*, 6(2), 164–168.
- Pou, E. T., Parengkuan, M., Pomatahu, A. R., & Datau, S. (2022). Meningkatkan Teknik Dasar Servis Bawah Pada Permainan Bola Voli Melalui Metode Latihan. *Jambura Arena of Physical Education and Sports*, 1(April), 33–39.
<https://doi.org/10.37905/jrpi.v2i3.31779>
- Prayoga, D., Huda, M. S., & Hamdiana, H. (2022). Analisis Keterampilan Passing Bawah Bola Voli Pada Siswa Ekstrakurikuler Sma Negeri 9 Samarinda. *Borneo Physical Education Journal*, 3(2), 1–9.
<https://doi.org/10.30872/bpej.v3i2.1352>
- Rahman, T., Kusuma, R., & Prasetyo, D. A. (2025). Penerapan nilai karakter gotong royong melalui permainan tradisional bal budih di sekolah dasar. *Bravo's: Journal of Physical Education and Sport Science*, 13(1), 245–252.
<https://doi.org/10.32682/bravos.v13i1/122>
- Rismayadi, R., Bachtiar, & Maulana, F. (2025). Analisis Peningkatan Keterampilan Teknik Dasar Passing Bawah Bola Voli Melalui Alat Bantu Bola Plastik. *Jurnal Olahraga Dan Kesehatan Indonesia*, 6(1), 73–79.
<https://doi.org/https://doi.org/10.55081/joki.v6i1.4421>
- Rizal, A., & Siska. (2024). Keterampilan Teknik Dasar Bola Voli Siswa Ekstrakurikuler Olahraga Bola Voli Smp Negeri 4 Rambah Hilir. *Journal Sport Rokania*, 4(2), 86–118.
<https://doi.org/https://doi.org/10.56313/jsr.v4i2.387>
- Seftiana, N., Putra, Y. A., Studi, P., Kepelatihan, P., Keolahragaan, F. I., & Padang, U. N. (2025). Analisis Teknik Passing Bawah Pemain Bola Voli Sman 8 Padang Analysis of Lower Passing Techniques for Sman 8 Padang Volleyball Players. *Gladiator*, 5(8), 1380–1389.
<https://doi.org/https://doi.org/10.24036/gldor2093011>
- Simanjuntak, C. R. (2023). Tingkat Keterampilan Teknik Dasar Bola Voli Pada Ekstrakurikuler Di Smp Islam Tahfizhul QurTMAn Kubu Raya. *Jurnal Pendidikan Jasmani Universitas Tanjung Pura*, 2(April), 45–54.
<https://doi.org/https://doi.org/10.26418/jmrthn.v2i1.66035>
- Yohanes, Nurjamal, & Rifai, M. (2021). Analisis hasil keterampilan teknik dasar Passing dalam permainan bola voli pada siswa Ekstrakurikuler sma tunas kelapa samarinda. *Borneo Physical Education Journal*, 2(2), 39–45.
<https://doi.org/https://doi.org/10.30872/bpej.v2i2.673>
- Yulianti, I., & Candra, O. (2025). Survei Keterampilan Teknik Dasar Bola Voli Siswa Ekstrakurikuler Di Mts Masmur Pekanbaru. *Jurnal Pengabdian Masyarakat Dan Riset Pendidikan*, 3(4), 38–47.
<https://doi.org/https://doi.org/10.31004/jerkin.v3i4.1480>
- Zaputra, Y. (2025). Analisis Keterampilan Passing Bawah Bola Voli Pada Kegiatan

*Ekstrakurikuler Siswa Kelas Viii Smp N 1
Muaro Jambi (Issue April)
[UNIVERSITAS JAMBI].
[https://doi.org/https://repository.unja.
ac.id/77644/8/skripsi%20yoral%20fixs
%2Cbaru-1.pdf](https://doi.org/https://repository.unja.ac.id/77644/8/skripsi%20yoral%20fixs%2Cbaru-1.pdf)*